

ЭО, 2011 г., № 5

© И.А. Аржанцева, А.А. Тажекеев

**“КОРА” – ВРЕМЕННЫЕ ЗАГОНЫ ДЛЯ СКОТА
В ЮГО-ЗАПАДНОМ РАЙОНЕ КАЗАХСТАНА**

В октябре 2009 г. совместной российско-казахской экспедицией был проведен отдельный разведочный маршрут в районах к северу, востоку и югу от средневекового городища Джанкент (Кзыл-ординская обл., Казалинский р-н, РК) – здесь данной экспедицией в течение последних пяти лет ведутся основные исследовательские работы (Аржанцева и др. 2010). Основной задачей этих работ являлся поиск некрополя, относящегося к периоду существования городища, а также выявление и картографирование археологических памятников, определение географических координат этих памятников, их описание и фотофиксация. Помимо поисков некрополя и фиксации новых археологических памятников мы планировали провести анализ современного историко-культурного и природного ландшафта этого микрорегиона в целях его сравнения с тем, что было описано, сфотографировано и зафиксировано в ходе работ Хорезмской экспедиции, работавшей здесь в 1940–1950-х годах. В наших руках находились не только архивные аэрофотоснимки того периода, но и современные космические, с точными координатами предполагаемых памятников. В составе отряда работали: И.А. Аржанцева (ИЭА РАН), А.А. Тажекеев (аспирант ИЭА РАН), Г. Харке (Тюбингенский университет, Германия).

В результате дешифровки космических снимков окрестностей средневекового городища Джанкент, помимо предполагаемых курганов, было выявлено также несколько прямоугольных (и одно круглое) в плане сооружений, изначально принятых нами за остатки древних жилищ. Причем эти сооружения не были ни описаны, ни даже просто отмечены Хорезмской экспедицией, их нет ни на одном аэрофотоснимке, хотя именно этот регион довольно подробно обследовался, начиная с 1946 г. (Толстов 1947а: 180–188; 1947б: 57–71; 1948: 62; 1952).

Нашей задачей было проверить на местности, что представляли собой эти сооружения. В ходе полевых разведочных работ в данном небольшом регионе (окрестности Джанкента) было зафиксировано на поверхности всего пять таких сооружений, которые удалось сопоставить с данными дешифровки (рис. 1).

Сооружение I (рис. 2 а, б): расположено в 5 км к юго-востоку от городища Джанкента. Географические координаты: 45°33'53.9" С. Ш.; 61°56'42.5" В. Д. Представляет собой ровную площадку, в горизонтальном плане имеющую форму почти правильного прямоугольника. Площадка окружена со всех сторон рвом и земляным валом, насыпанным из земли, вынудой при сооружении рва. Глубина рва – 1 м, ширина – 2,5–3 м. Высота земляного вала от современной поверхности – 1,5 м, ширина в основании достигала 5–6 м. Площадка ориентирована длинной осью по линии: северо-восток – юго-запад. Длина сторон площадки варьируется от 40 до 46 м. Вход на площадку в виде узкой перемычки расположен с юго-восточной стороны.

Сооружение II: расположено в 4 км к юго-западу от городища Джанкента. Географические координаты: 45°33'20.9" С. Ш.; 61°53'18.9" В. Д. Представляет собой прямоугольную (почти квадратную) в плане площадку, ориентированную по оси север-юг. Длина сторон варьируется от 20 до 22 м. Площадка окружена рвом и земляным валом. Ширина рва – 2 м, глубина – 1 м. Высота вала – 1,3 м. Вход-перемычка располагался с северной стороны.

Сооружение III: расположено рядом с зимовкой Тенизбай–Булак, в 7,5 км к югу от городища Джанкента. Географические координаты: 45°32'37.9" С. Ш.; 61°55'48.9" В. Д. Представляет собой прямоугольную в плане площадку, ориентированную длинной осью по линии: северо-восток – юго-запад. Длина северо-восточной и юго-западной сторон площадки 18 м, а северо-западной и юго-восточной сторон – 26 м. Площадка окружена рвом и валом. Ширина рва – около 2 м, глубина – 1 м. Сохранившаяся высота вала – около 1 м. Вход-перемычка располагался в северном углу.

Ирина Аркадьевна Аржанцева – к. и. н., ведущий научный сотрудник Института этнологии и антропологии РАН; e-mail: arzhantseva@rambler.ru

Азилхан Ауезханул Тажекеев – аспирант Института этнологии и антропологии РАН; e-mail: azik8484@mail.ru



Рис. 1. Планы и разрезы сооружений (“кора”).

Сооружение IV: расположено также рядом с зимовкой Тенизбай–Булак, в 7,5 км к югу от городища Джанкента. Географические координаты: 45°32'34.8" С. Ш.; 61°55'24.7" В. Д. Сооружение представляет собой ровную площадку, круглую в плане, диаметром 21 м. Площадка окружена рвом и валом. Глубина рва – около 1 м, ширина – около 1,5 м. Сохранившаяся высота вала – около 1 м. Вход расположен с южной стороны площадки.

Сооружение V (рис. 3): расположено рядом с сооружением IV, почти вплотную к нему с восточной стороны. По-видимому, составляет с ним единый комплекс. Сооружение состоит из двух примыкающих друг к другу площадок, окруженных рвом. Первая площадка – прямоугольная в плане, со сторонами 23 и 15 м, обнесенная рвом и валом только с трех сторон: западной, северной и восточной. С южной стороны площадка была открыта. Вторая площадка в плане представляет собой полукруг диаметром 10 м, также окруженный рвом и валом. Вход на площадку находился с северной стороны. Глубина рва в настоящее время – около 1 м, ширина – 1–1,5 м. Вал сохранился на высоту 1 м.

Как видим, все эти объекты однотипны по технике сооружения – ровные земляные площадки, окруженные последовательно рвом и валом, одинаковые по форме (за исключением сооружения IV, и отчасти V, состоящего из прямоугольной площадки и полукруглой пристройки), примерно одинакового размера. При подробном обследовании на местности нам пришлось отказаться от изначальной гипотезы о том, что это остатки древних жилищ или усадеб: здесь не было обнаружено никаких остатков пахсы или сырцовых кладок – типичного строительного материала для этого региона с древнейших времен и по сей день. Культурный слой на объектах и

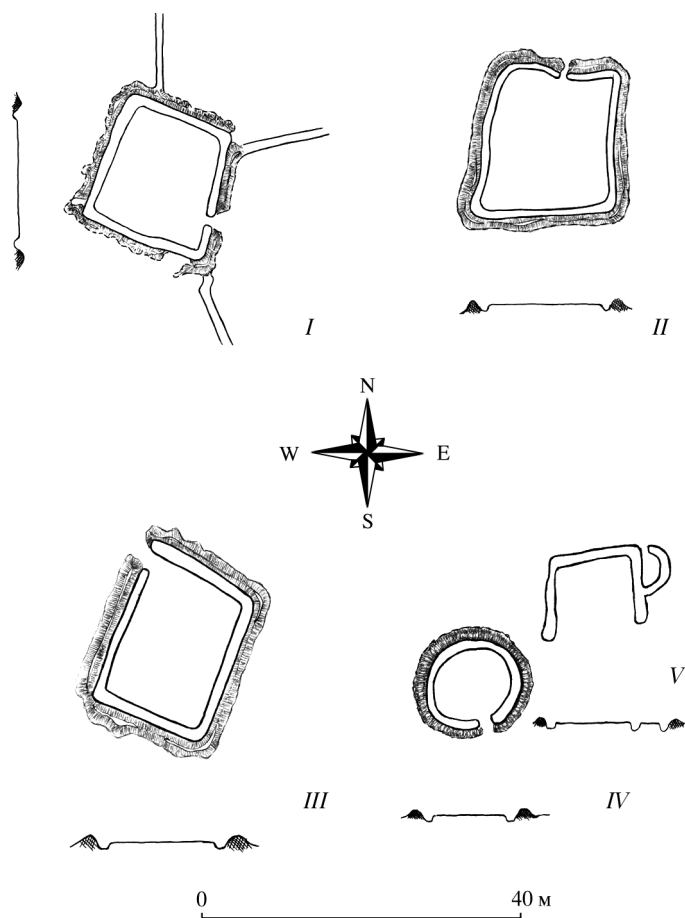

Рис. 2. Сооружение (“кора”) I: а – космический снимок (Google); б – на местности (фото авторов).

вокруг отсутствовал. Все эти сооружения располагались посреди заброшенных рисовых полей или полей бахчевых культур, некоторые из которых функционируют и сейчас.

В ходе работ и дискуссий возникла другая гипотеза, а именно о том, что это, возможно, остатки древних полей в виде обвалованных четырехугольных участков. Например, такие остатки полей и бахчевых грядок сконцентрированы вокруг комплекса памятников (крепость, мазар, поселение) урочища Сарлы-там, расположенного на среднем из трех основных широтных протоков Верхней Инкардарьи (Толстов 1961: 59–65, рис. 2; Толстов 1962: 278–279, рис. 181; Толстов и др. 1963: 80–81, рис. 36). Однако при ближайшем рассмотрении стало очевидным, что рвы вокруг площадок копались при помощи техники, валы сохранились на порядочную высоту, а рвы сохраняли свою изначальную форму и были “затянуты” землей в незначительной степени. То есть эти обвалованные площадки были сооружены лет 50–60 назад.

Один из обитателей зимовки Тезинбай–Булак (около которой нами были зафиксированы три таких площадки), Серикбаев Танжарык (1959 г. р.), рассказал со слов родителей, что эти площадки являются временными загонами для скота – “кора”¹. Эти загоны строились при помощи трактора следующим образом: выбранная площадка окапывалась рвом глубиной около 1,5–2 м и шириной 2–2,5 м, за рвом по внешнему периметру насыпался вал из земли, вынутой из рва, высота валов достигала 1,5 м. На площадку можно было попасть через земляную пере-

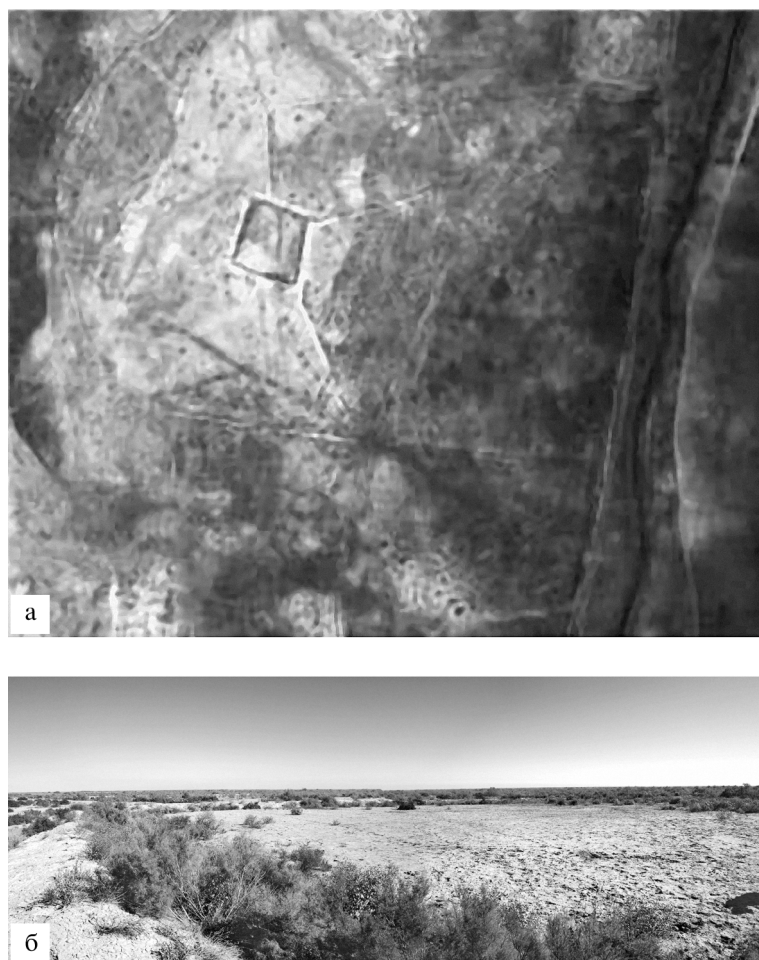

Рис. 3. Сооружение (“кора”) V (фото авторов).

мычку шириной 1,5 м. Перемычка закрывалась деревянной перегородкой. В том случае, когда одна сторона площадки была открыта (например, сооружение V), она перекрывалась деревянным забором или плетнем. Загоны строились, как правило, посреди рисовых полей. По словам информанта, загоны такого типа появились в регионе в 1950–1960 годах (возможно, несколько раньше) и предназначались для временной передержки скота (в основном крупнорогатого) – для того, чтобы животные не вытаптывали рисовые поля.

Почему эти временные загоны появились именно в 1950-е годы? Почему случилось так, что рисовые поля нужно было защищать от скота наспех сооруженными загонами? Ведь одновременно с этими временными существовали и постоянные загоны в аулах и на зимовках, рядом с саманными домами. Объяснить появление этих примитивных и в то же время характерных сооружений в этой местности можно, только обратившись к историческим событиям, происходившим на этой территории в XX в. Голод 1931–1933 гг. существенно изменил жизнь казахов и практически сломал традиционную систему скотоводческого хозяйства. До голода казахи в значительной массе были кочевым и полукочевым народом, ведущим традиционное скотоводческое хозяйство; в ряде районов – с элементами земледелия. “Голощекинский”² голод явился следствием политики коллективизации и насильственного удерживания кочевников в “точках оседания” со скотом, не обеспеченным кормами. Скотоводческое хозяйство, основанное на использовании естественных пастбищ, не могло существовать в столь концентрированном виде. Это привело к хозяйственной и гуманитарной катастрофе и голоду 1931–1933 гг., когда по различным подсчетам погибло от 2 до 3 млн казахов и представителей других национальностей, проживавших на территории Казахстана (русские, узбеки, уйгуры). Мигрировало более 1,5 млн, из которых 600 тыс. так и не вернулись обратно. Поголовье скота уменьшилось на 90% (Абылгожин и др. 1989: 53–71; Михайлов 1996: 10; Народ 1996: 9; Власов 2008).

После коллективизации, насильственного оседания и последующего губительного голода казахи уже не могли вернуться обратно к кочеванию и традиционному быту. До коллективизации казахи жили в основном небольшими группами, рассеянные по огромной площади. После коллективизации казахи жили уже в поселках, состоящих из сотни хозяйств, причем личные хозяйства были очень слабы; теперь они работали в общественном хозяйстве, продукция которого тут же уходила государству (История государства: 252–259; *Верхотуров* 2008). Система традиционного скотоводческого хозяйства была разрушена, пастбищные угодья распаханы и приспособлены под земледельческие нужды. Вместе с тем навыков земледельческого труда у кочевников было очень мало³, поэтому, несмотря на беспрецедентно высокий процент (97,8%) уровня обобществления посевных площадей крестьянского сектора, земледелие оставалось на низком уровне и не могло обеспечить продовольствием даже уцелевшее после голодомора население.

По времени это совпало с массовой (вернее – тотальной) депортацией в 1937 г. корейцев из Дальневосточного края согласно постановлениям Совнаркома СССР от 21.08 и 28.09.1937 г.



Рис. 4. Современные “ограждения” на пастбищных угодьях Внутренней Монголии (Williams 2002: 131, fig. 6.3).

(Белая книга 1992: 64, 80). На основании этого правительственного решения в течение очень короткого срока с Дальнего Востока было депортировано более 200 тыс. корейцев в Центральную и Среднюю Азию, в том числе около 40 тыс. в Казахстан. Переселение корейцев в Казахстан произошло в два этапа: первый начался с выселения из ДВК и закончился временным расселением в пунктах разгрузки; второй этап заключался в хозяйственно-территориальном перераспределении корейского населения внутри республики. Этот этап закончился к концу 1938 г. (Ким 1995).

Переселение корейцев в Казахстан и Узбекистан объяснялось политическими и репрессивными целями, но могло иметь и еще одно объяснение: есть данные, что переселение задумывалось и как грандиозный экономический эксперимент. После голода 1932–1933 гг. в Казахстане и Средней Азии не хватало “людских ресурсов” для выполнения пятилетних планов по освоению целинных земель. Размещение переселенцев преимущественно в южных областях Казахстана и республиках Средней Азии предусматривало то, что они должны были заняться традиционной сельскохозяйственной деятельностью: рисоводством и овощеводством (Ким 1989: 10–11). По крайней мере, эта часть “эксперимента”, с экономической точки зрения, удалась. Несмотря на чрезвычайно сложные условия, в которых оказались так называемые “административные переселенцы”, корейцы сумели превратить эти разоренные регионы в центры рисоводства, снабжавшие в военные и послевоенные годы всю страну ценной злаковой культурой.

В отличие от Узбекистана, в Казахстане в районах расселения переселенцев отсутствовали экологически обусловленные традиционные типы хозяйствования: рисоводство и поливное овощеводство. Исключением были Каратальский район Талды-Курганской и ряд районов Кызыл-ординской областей. Именно Кызыл-ординская область стала центром рисоводства для Казахстана. В 1951 г. здесь насчитывалось более 80 корейских колхозов, специализировавшихся на рисоводстве. В конце 1950-х годов корейские рисоводческие колхозы, согласно очередному решению партии, были объединены с колхозами с казахским населением, в основном занимавшимися животноводством (Ким 1995). Тем не менее основной упор делался на разведение риса. Все бывшие обширные пастбища региона были приспособлены под рисовые поля: осушены болотистые местности, вырублены заросли, прорыты многочисленные каналы для обустройства рисовых полей. Ландшафт изменился до неузнаваемости⁴.

Привнесенное и быстро развивающееся в этом регионе земледелие столкнулось с проблемой свободного выпаса скота, находящегося в личной собственности колхозников. Рис созревает в течение трех месяцев, его урожай собирают в середине осени (октябрь). Казахи же держат свой личный скот на свободном выпасе до ноября. Главным образом это крупнорогатый скот. И лишь в зимний период скот содержат в постоянных загонах, крытых или открытых, построенных рядом с жильем (Поклонцев 2005). Такие загоны существуют в настоящее время в аулах

и на зимовках. Например, на зимовке Тезинбай–Булак, рядом с которой мы зафиксировали три временных загона, существует постоянный, вполне благоустроенный загон. От описанных нами временных загонов – “кора” – постоянные загоны отличаются меньшими размерами, лучшей приспособленностью к содержанию скота, защищенностью. Часто они бывают двухкамерные.

Кто и для чего строил “кора”, как они функционировали? События реконструируются следующим образом. В 1950-е годы здесь невольно сталкиваются интересы рисоводов и владельцев личного скота. Практически все земельные угодья отданы под рис и бахчевые культуры. Скот же пасется свободно и бесконтрольно, представляя угрозу для нежных рисовых всходов, требующих тяжелого и трудоемкого ухода (корейцы практиковали многократную прополку риса, стоя в воде и обрабатывая каждую лунку). Естественно, что приоритетным в этот период здесь было рисоводство, поэтому “кора” строили те, кто отвечал за сохранность полей. По словам информанта, в ближайшие “кора” загонялась скотина (в основном крупнорогатый скот), которую отлавливали с окрестных полей. Хозяева не информировались о том, где находится их скот. Иногда скотина держалась в этих загонах по несколько суток без питья и корма до тех пор, пока их не отыщут хозяева.

“Кора” были устроены таким образом, что самостоятельно животные не могли оттуда выбраться: площадка была окружена довольно широким (2–2,5 м) и глубоким (1,5–2 м) рвом, за которым сразу шел по всему внешнему периметру земляной вал высотой до 2 м. По сути дела это простое сооружение повторяло структуру и работало по принципу охотничьей “ловушки”. Если бы площадка была окружена сначала валом, а потом рвом, то такая конструкция дала бы возможность животному выбраться с площадки. Эти загоны “кора” функционировали в 1950–1960-х годах. Кстати, именно поэтому их нет на аэрофотосъемках конца 1940–1950-х годов, проводившихся здесь специальным летным отрядом ХАЭЭ.

В середине 1950-х – начале 1960-х годов произошло еще одно заметное перераспределение корейского населения в Казахстане: по решению Совета Министров СССР и ЦК ВКП(б) от 19 января 1950 г. “О мерах по дальнейшему развитию хлопководства Южно-Казахстанской и Джамбульской областей Казахской ССР”, часть корейского населения переселили в другие районы Казахстана, в частности для освоения Джетысайского массива и дельты реки Или в Алма-атинской области для создания крупных рисовых плантаций. Значительную часть рисоводов переселили, в том числе и из Кызыл-ординской области. В начале 1960-х годов несколько тысячам корейцев разрешили мигрировать в Узбекистан – также с целью освоения больших земельных массивов и создания крупных рисоводческих хозяйств. В 1953 г. корейцам отменили обязательный штамп в паспорте об ограничении передвижения, что создало предпосылки для ускоренной сельско-городской миграции (Ким 1995). Как следствие всех этих событий в совокупности произошло заметное сокращение сельского корейского населения и соответственно сокращение площадей, занятых под рис, в исследуемом регионе. Часть рисовых полей была заброшена, и надобность в “кора” в этих местах отпала. Загоны “кора” посреди сильно измененного и деградировавшего ландшафта Восточного Приаралья остались как свидетельства сложного периода в истории Казахстана, когда искусственно и при драматических обстоятельствах были противопоставлены скотоводы и земледельцы, вынужденные выживать и работать в несвойственных для них условиях.

В заключении нам хотелось бы привести еще один любопытный пример искусственно выванного противостояния интересов скотоводов и земледельцев, но уже в другом районе и в другое время. В поисках аналогий и объяснений причин возникновения “кора”, мы наткнулись на совершенно аналогичные ограждения в пределах обширных пастбищ во Внутренней Монголии в Китайской народной республике (рис. 4; *Williams* 2002: 131, fig. 6.3). Разница в конструкции заключалась в том, что ров шел с внешней стороны ограждения (ср. рис. 3 и 4). Поскольку все эти ограды современные, то доподлинно известно, кто, когда и зачем их соорудил. Здесь эти конструкции, появление которых в большей мере было связано с наличием крупнорогатого скота, выполняли обратную функцию: они предохраняли от вытаптывания огражденные покосные угодья. То есть скот находился снаружи, поэтому и ров шел по внешнему периметру. Эти огражденные участки появились в конце 1980-х годов после принятия в Китае в 1985 г. так называемого Пастбищного закона (исправлен и дополнен в 2002 г.). Закон был принят после деколлективизации в 1980-х годах как попытка приостановить процесс катастрофической деградации ландшафта – опустынивание пастбищных угодий на огромных пространствах в северо-западных регионах Китая (Внутренняя Монголия, Синьцзян-Уйгурский национальный р-н, провинции Ганьсу, Цинхай, Нинся Хуэй и др.) (*Nelson* 2006: 390–392). Данный процесс во

многим провоцируется скотосбоем⁵, поскольку это регионы с хозяйством, основанном на традиционном скотоводстве. Посредством этого закона государство надеялось уничтожить или хотя бы изменить систему отсталого пастбищного скотоводства. Огороженные участки, переходящие по контракту во временное пользование фермеров, были призваны ввести систему ротации пастбищ взамен экстенсивного использования, а также предохранить от выпатывания частные покосные угодья (Williams 2002: 9, 119). Несмотря на его прогрессивность с точки зрения экономики и экологии, закон привел к серьезным конфликтам, так как простое “огораживание” вызвало не только изменения в физическом ландшафте, но и беспрецедентно увеличило степень социального и экономического расслоения скотоводческого общества монголов. И здесь столкнулись интересы традиционных скотоводов и “новых” земледельцев (вернее, фермеров, имеющих смешанный тип хозяйства), но с той существенной разницей, что подоплека этого была не столь драматична.

Примечания

¹ *Кора* – каз. *хлев, двор*.

² “Голощекинский” голод, или Великий джут, – так в Казахстане называют голодомор 1931–1933 гг. “Голощекинским” голод называют по имени Ф.И. Голощекина, бывшего в 1925–1933 гг. первым секретарем крайкома ВКП(б) Казахской АССР. Принятая Ф.И. Голощекиным в начале 1930 г. директива о “коллективизации на основе оседания”, в сочетании с предшествующим фактическим разграблением и конфискацией казахских кочевых скотоводческих хозяйств, стала последним толчком к катастрофе.

³ Земледелие до середины XIX в. в основном практиковалось в районе зимников в южной части равнины и основывалось на искусственном орошении. В некоторых районах (по Сырдарье) применялась и более архаическая система – лиманное орошение. С появлением на территории Казахстана русских и украинских крестьян казахи начали переходить к неполивному земледелию, приемы которого усваивали от переселенцев. Наряду с традиционными культурами (просо, джугара) получили распространение пшеница, ячмень, овес и рожь (Россия и Казахстан 2007).

⁴ Например, описание С.П. Толстовым окрестностей Джанкента (Казалинский р-н Кызылординской обл.), сделанное им в 1946 г., ничуть не отличается от описания этой местности, сделанного за 200 лет до работ ХАЭЭ. Ландшафт за то время практически не изменился. И первооткрыватели Джанкента, и С.П. Толстов описывают местность как болотистую, заросшую камышом (Толстов 1947а; Лерх 1870: 3). Кардинальные изменения произошли за следующие после работы ХАЭЭ 20 лет.

⁵ Скотосбой – выпатывание скотом в результате перевыпаса (чрезмерной и бессистемной эксплуатации пастбищных угодий) верхнего дернового слоя почвы – один из факторов опустынивания.

Литература

- Абылгожин и др. 1989 – Абылгожин Ж.Б., Козыбаев М.К., Татимов М.Б. Казахстанская трагедия // Вопросы истории. 1989, № 7.
- Аржанцева и др. 2010 – Аржанцева И.А., Зиливинская Э.Д., Караманова М.С., Рузанова С.А., Уткельбаев К.З., Сыдыкова Ж.Т., Билалов С.У. Сводный отчет об археологических работах на городище Джанкент в 2005–2007, 2009 гг. Кызыл-Орда, 2010.
- Белая книга 1992 – Белая книга о депортации корейского населения России в 30–40-х годах. М., 1992.
- Верхотуров 2008 – Верхотуров Д.Н. Казахи до голода и после него // Факты и события. 2008. 24 сент. (www.neonomad.kz).
- Власов 2008 – Власов А.В. География катастрофы. Голод 1932–1933 гг. в Казахстане // Dialog. 2008 (www.dialog.kz).
- История государства 1963 – История государства и права Советского Казахстана. Т. II (1926–1937 годы). Алма-Ата, 1963.
- Ким 1989 – Ким Г.Н. Социально-культурное развитие корейцев Казахстана. Научно-аналитический обзор. Алма-Ата, 1989.
- Ким 1995 – Ким Г.Н. Происхождение корейских поселений в Казахстане // История корейцев Казахстана. Сборник архивных материалов / Ред. Сим Енг Соб. Алматы, 1995 (www.worldlib.ru).

- Лерх* 1870 – *Лерх П.И.* Археологическая поездка в Туркестанский край в 1867 г. СПб., 1870.
- Михайлов* 1996 – *Михайлов В.* Хроника Великого джута. Алматы, 1996.
- Народ 1996 – Народ не безмолвствует. Алматы, 1996.
- Поклонцев* 2005 – *Поклонцев А.С.* Этноархеологические исследования скотоводства казахского типа // Вестник археологии, антропологии и этнографии. 2005. Вып. 5 (www.ipdn.ru/fics/va).
- Россия и Казахстан 2007 – Россия и Казахстан: историческое и культурное взаимодействие. 2007 // <http://kz.ethnology.ru>.
- Толстов* 1947а – *Толстов С.П.* Хорезмская археолого-этнографическая экспедиция АН СССР в 1946 г // Известия АН СССР. Серия истории и философии. 1947. № 2.
- Толстов* 1947б – *Толстов С.П.* Города гузов // Советская этнография. 1947. № 3.
- Толстов* 1948 – *Толстов С.П.* По следам древнехорезмийской цивилизации. М., 1948.
- Толстов* 1952 – *Толстов С.П.* Хорезмская археолого-этнографическая экспедиция АН СССР 1945–1948 гг. // Труды Хорезмской археолого-этнографической экспедиции АН СССР. 1952. Т. I.
- Толстов* 1961 – *Толстов С.П.* Древняя ирригационная сеть и перспективы современного орошения // Вестник Академии наук СССР. 1961. № 11.
- Толстов* 1962 – *Толстов С.П.* По древним дельтам Окса и Яксарта. М., 1962.
- Толстов и др.* 1963 – *Толстов С.П., Жданко Т.А., Итина М.А.* Работы Хорезмской археолого-этнографической экспедиции АН СССР в 1958–1961 гг. // Материалы Хорезмской археолого-этнографической экспедиции АН СССР. 1963. Вып. 6.
- Nelson* 2006 – *Nelson R.* Regulating Grassland Degradation in China: Shallow-Rooted Laws // Asian-Pacific Law & Policy Journal. 2006. Vol. 7. P. 385–417.
- Williams* 2002 – *Williams D.M.* Beyond Great Walls: Environment, Identity and Development on the Chinese Grasslands of Inner Mongolia. Stanford, 2002.